

دستورالعمل تایپ و صفحه بندی

قطع رحلی

۱۶ × ۲۴/۵

نازنین	۱۲	سایز فونت متن:
Zar بولد	۱۲	سایز فونت تیتر داخل متن:
Zar بولد	۱۴	سایز فونت تیتر و عنوان فصل:
نازنین بولد	۱۱	سایز فونت سر صفحه:
میترا	۱۰	سایز فونت پاورقی:
نازنین بولد	۱۰	سایز فونت زیر نویس شکل و جدول:
	۱	فاصله خطوط متن:
	۱/۵	فاصله خطوط سر صفحه:
	۰/۹	فاصله خطوط پاورقی:

دستورالعمل کلی:

شماره صفحات زوج بالا سمت راست.

شماره صفحات فرد بالا سمت چپ.

سر صفحه زوج « نام کتاب ».

سر صفحه فرد « نام فصل ».

شماره گذاری صفحات از صفحه اول.

شروع هر فصل فرد باشد.

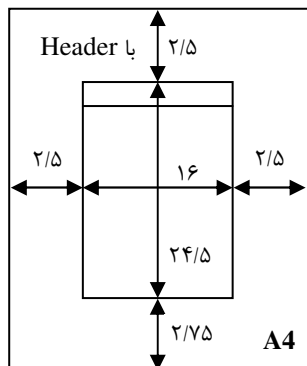

قطع رقی

۱۰ × ۱۶/۵

لوتوس	۱۱	سایز فونت متن:
لوتوس بولد	۱۱	سایز فونت تیتر داخل متن:
نازنین بولد	۱۴	سایز فونت تیتر و عنوان فصل:
نازنین بولد	۱۰	سایز فونت سر صفحه:
لوتوس	۱۰	سایز فونت پاورقی:
لوتوس بولد	۱۰	سایز فونت زیر نویس شکل و جدول:
	۰/۸	فاصله خطوط متن:
	۱	فاصله خطوط سر صفحه:
	۰/۸	فاصله خطوط پاورقی:

دستورالعمل کلی:

شماره صفحات زوج بالا سمت راست.

شماره صفحات فرد بالا سمت چپ.

سر صفحه زوج « نام کتاب ».

سر صفحه فرد « نام فصل ».

شماره گذاری صفحات از صفحه اول.

شروع هر فصل فرد باشد.

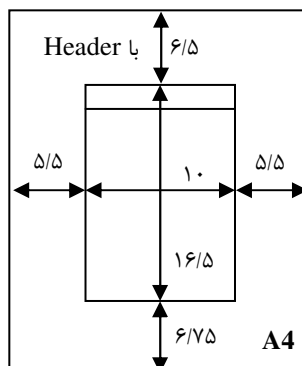

قطع وزیری

۱۲/۵ × ۱۹/۵

نازنین	۱۲	سایز فونت متن:
نازنین بولد	۱۲	سایز فونت تیتر داخل متن:
titr بولد	۱۲	سایز فونت تیتر و عنوان فصل:
نازنین بولد	۱۳	سایز فونت سر صفحه:
نازنین	۸	سایز فونت پاورقی:
نازنین بولد	۱۰	سایز فونت زیر نویس شکل و جدول:
	۱	فاصله خطوط متن:
	۱/۵	فاصله خطوط سر صفحه:
	۰/۸	فاصله خطوط پاورقی:

دستورالعمل کلی:

شماره صفحات زوج بالا سمت راست.

شماره صفحات فرد بالا سمت چپ.

سر صفحه زوج « نام کتاب ».

سر صفحه فرد « نام فصل ».

شماره گذاری صفحات از صفحه اول.

شروع هر فصل فرد باشد.

